



La Paz
ABRASIVOS Y SOLDADURA



ABRASIVOS Y SOLDADURA LA PAZ S.A. DE C.V.

EBANO 1848, COL. PARAISOS DEL COLLI. C.P. 45069
CEL: 33 1369 8604
TEL: 33 3169 5274
EMAIL: abrasivoslp@hotmail.com



DISCOS DE CORTE
ABRASIVOS
SEGURIDAD
HERRAMIENTAS

PRODUCTOS

FLEXOVIT[®]

FLEXOVIT

DISCOS DE DESBASTE

A1230

Los discos abrasivos de centro hundido Flexovit tipo 27 están fabricados para aplicaciones de rectificado en ángulo, incluido el rectificado de soldadura, biselado, enganche y otros trabajos de preparación de superficies que requieren una eliminación de material de moderada a intensa. Las ruedas tienen un grosor de 1/4", con 3 refuerzos de fibra de vidrio de alta resistencia a la tracción de diámetro completo para máxima seguridad. Elija entre muchas formulaciones diseñadas específicamente para su aplicación.



Type 27



DICOS DE CORTE

F5521

Corte rápido - A30RB Corte

rápido y sin rebabas en la más amplia gama de materiales y perfiles, incluidos ángulos, canales, tubos y sólidos. Una excelente opción para aceros al carbono y aleados.

Diametro: 14"

Espesor: 3/32

DISCOS LAMINADOS



Z4505F

Los discos de láminas Flexovit Tipo 27 y Tipo 29 pueden esmerilar, mezclar y terminar en un solo paso. Los discos de láminas se pueden utilizar con ventaja en muchas aplicaciones que implican el uso de muelas abrasivas de centro hundido y/o discos de fibra de resina al eliminar el acabado en dos pasos y el tiempo de cambio de herramienta, reduciendo así el costo total del trabajo.

PFERD

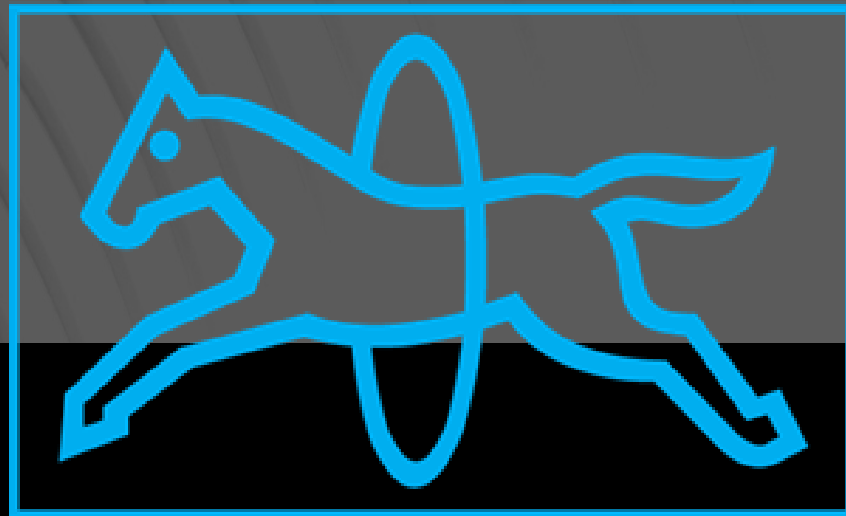

PFERD

DISCOS DE CORTE



STEELOX

Disco de corte EHT 115x1,0x22,23 mm recto línea alto rendimiento SG STEELOX para acero/acero inoxidable.

Disco de corte para acero y acero inoxidable (INOX), con una potencia de corte muy alta y máxima duración.



RODILLOS DE FIBRA

Tamaño de grano

80

100

180

280

Unidad de embalaje

1

DISCOS LAMINADOS



DISCO DE LÁMINAS LIJADORAS POLIFAN
CORINDÓN DE CIRCONIO Z SGP STRONG
STEEL

Sistema de fijación

Agujero

Tamaño de grano

36

50

Unidad de embalaje

10



KLINGSPOR

KM 613 RUEDA FLAP

RUEDAS ABRASIVAS DE TELA ESMERIL CON
VÁSTAGO PARA ACERO INOX, METAL
UNIVERSAL

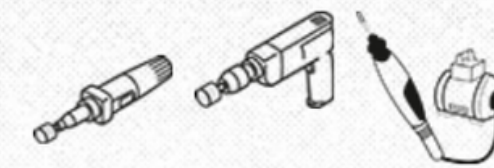

Propiedades

Agente aglomerante Resina sintética

Tipo de grano Óxido de aluminio

Materiales de trabajo

Acero inox ●

Metal universal ●

Madera ◐

Plástico ◐

DISCOS DE CORTE



A 960 TZ SPECIAL



Propiedades

Clase	Special
Agente aglomerante	Resina sintética reforzada con fibra
Tipo de grano	Óxido de aluminio
Agresividad	■■■■■■■□
Durabilidad	■■■■■■■■■
Dureza	■■■■■■■■■

Materiales de trabajo

Acero inox	●
Acero	●

DISCOS DE CAMBIO RAPIDO

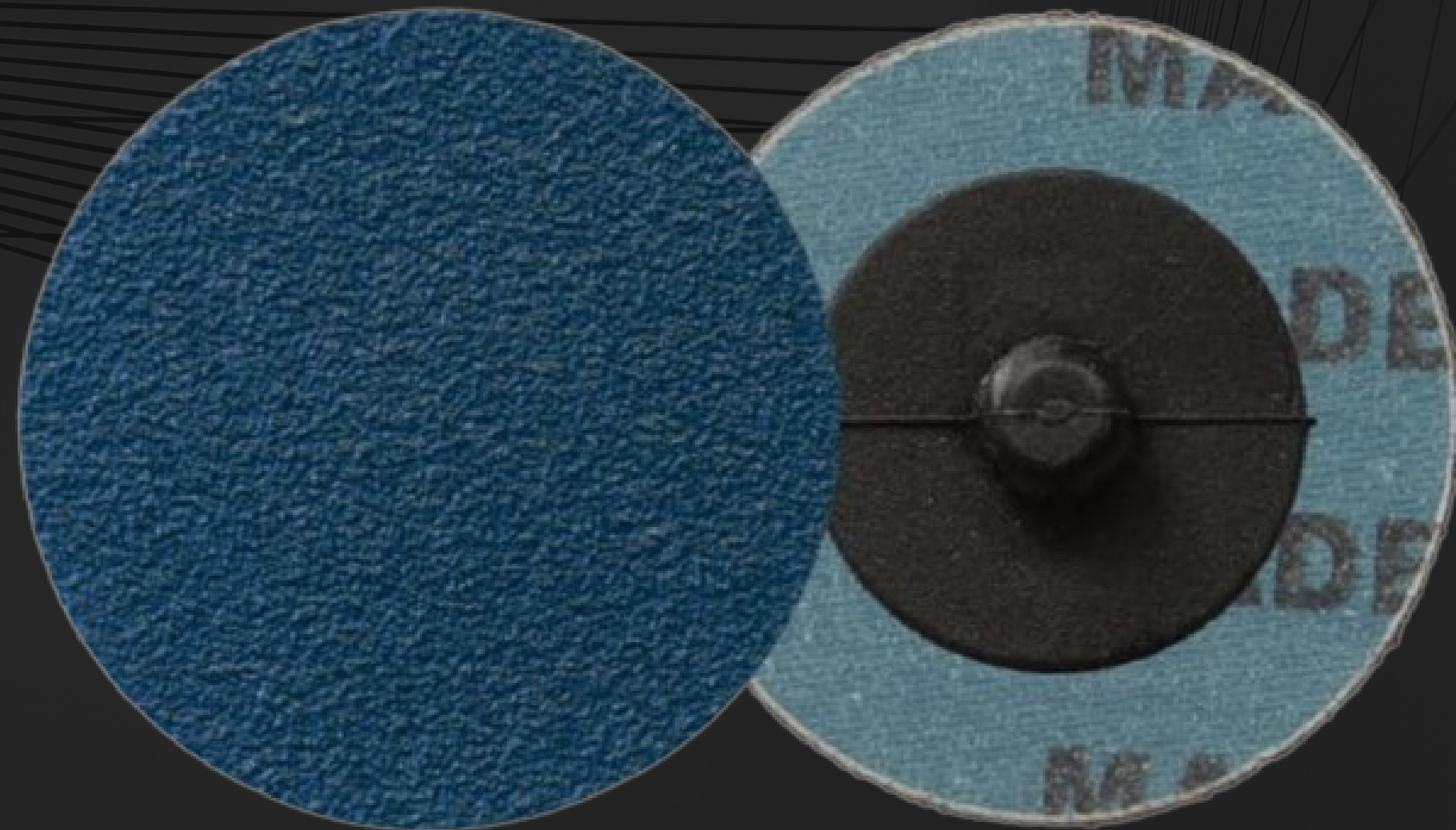

QRC 411 – QUICK CHANGE DISC CON CIERRE DE PLÁSTICO PARA UNA ALTA TASA DE REMOCIÓN



Propiedades

Agente aglomerante	Resina sintética
Tipo de grano	Alúmina de zircón
Revestimiento	cerrado

Materiales de trabajo

Acero inox	●
Metal universal	●



ALMOHADILLAS

SPONGEBOX220

Los discos abrasivos preperforados se pueden retirar de forma rápida y limpia gracias a la práctica caja dispensadora, lo que garantiza que los discos abrasivos estén siempre listos para su uso. La caja dispensadora mantiene el rollo abrasivo perfectamente almacenado y protegido de forma segura contra la humedad y la suciedad.

PS 73W es un material de óxido de aluminio con una mezcla selecta de estearatos para una menor carga. Útil para lijar materiales de superficie sólida y madera desnuda en superficies planas. Realizará tareas desde la eliminación de rayones hasta la preparación para acabados de alto brillo.

FANDELI® 

Coated Abrasives

FANDELI



PLIEGOS DE LIJA DE AGUA

A-99

C-99

Alta resistencia, con propiedades antideslizantes que permiten operaciones en seco y en húmedo. Su estructura cerrada asegura un lijado rápido y una larga vida útil.

Aplicaciones y recomendaciones



PLÁSTICO
PLASTIC



LACAS Y
PINTURAS
LACQUERS AND
PAINTS



METAL NO
FERROSO
NON-FERROUS



VIDRIO
GLASS



USE MANUALLY OR WITH 1/2, 1/3
OR 1/4 SHEET ORBITAL SANDERS

USO MANUAL O CON LIJADORAS
ORBITALES DE 1/2, 1/3 Ó 1/4 DE HOJA

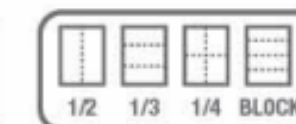

SHEET CUT OPTIONS
OPCIONES DE CORTE DE HOJA



SANDING WET
LIJADO EN
HUMEDO

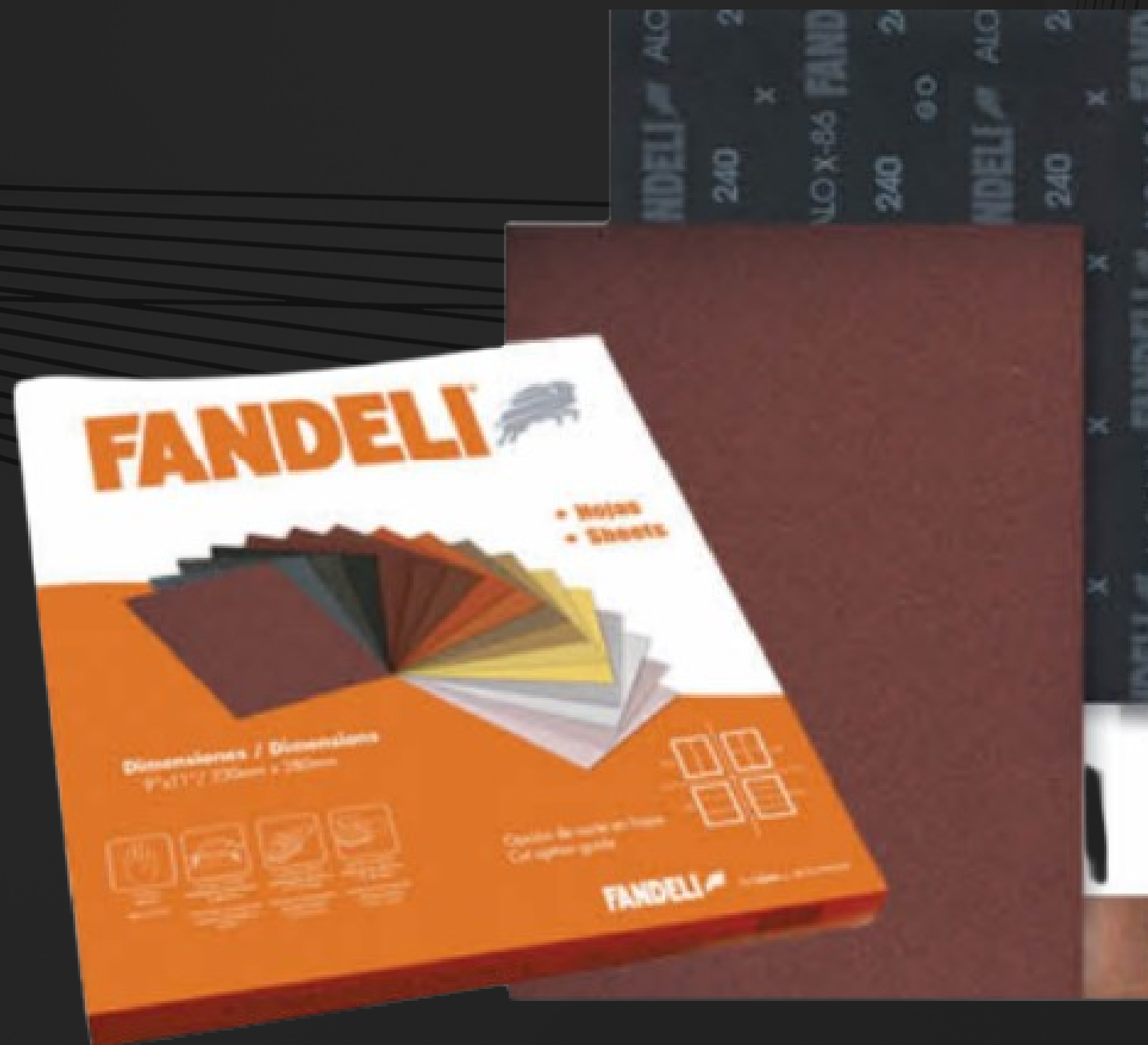

PLIEGOS DE TELA ESMERIL

X-86

J-86

Para limpiar y pulir madera, plásticos, lacas, pinturas, metales ferrosos y no ferrosos. Su amplio rango de grados permite operaciones de lijado pesado, intermedio y fino. Para desbaste agresivo, se recomiendan granos gruesos.

Aplicaciones y recomendaciones



MADERA
WOOD



PLÁSTICO
PLASTIC



METAL
METAL



LACAS Y
PINTURAS
LACQUERS AND
PAINTS



METAL NO
FERROSO
NON-FERROUS



USE MANUALLY OR WITH 1/2, 1/3
OR 1/4 SHEET ORBITAL SANDERS

USO MANUAL O CON LIJADORAS
ORBITALES DE 1/2, 1/3 Ó 1/4 DE HOJA

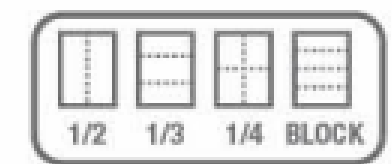

SHEET CUT OPTIONS
OPCIONES DE CORTE DE HOJA

GRUPO

AUSTROMEX®

AUSTROMEX

DISCO DE CORTE

CLAVE	-2004
Tipo	27
Dimensiones (mm)	115 x 6 x 15.88 - 11H
Dimensiones (in)	4-1/2 x 1/4 x 5/8
Especificación	A24R4BFP
MAX RPM	13,300
Velocidad (m/s)	80
Abrasivo	Óxido de Aluminio
Máquina	Esmeriladora Angular
Tipo de empaque	Caja



Disco abrasivo de 115 x 6 x 15.88 mm-11H con adaptador, para desbaste de metal

PIEDRAS ABRASIVAS

CLAVE	1
Especificación	11A60N5VA6
Tipo	1
Dimensiones (mm)	76 x 13 x 12.70
Dimensiones (in)	3 x 1/2 x 1/2
MAX RPM	10,050
Velocidad (m/s)	40
Abrasivo	Óxido de Aluminio
Tipo de empaque	Caja



Rueda Abrasiva para esmerilar todo tipo de acero, hierro forjado de 76 x 13 x 12.70 mm



BINZEL

ANTORCHAS



TIG
MIG
PLASMA



PUNTAS DE CONTACTO

PUNTAS DE CONTACTO RECUBIERTAS PARA ESPACIOS ESTRECHOS

Las puntas de contacto recubiertas de ABICOR BINZEL reducen la adherencia de salpicaduras en la superficie, protegen contra cortocircuitos involuntarios y, además, aíslan el material base contra la radiación de calor. Se evitan deformaciones o desgastes y, en consecuencia, tiempos de inactividad, lo que garantiza una mayor vida útil y, por lo tanto, el tiempo de funcionamiento de la punta de contacto actual.

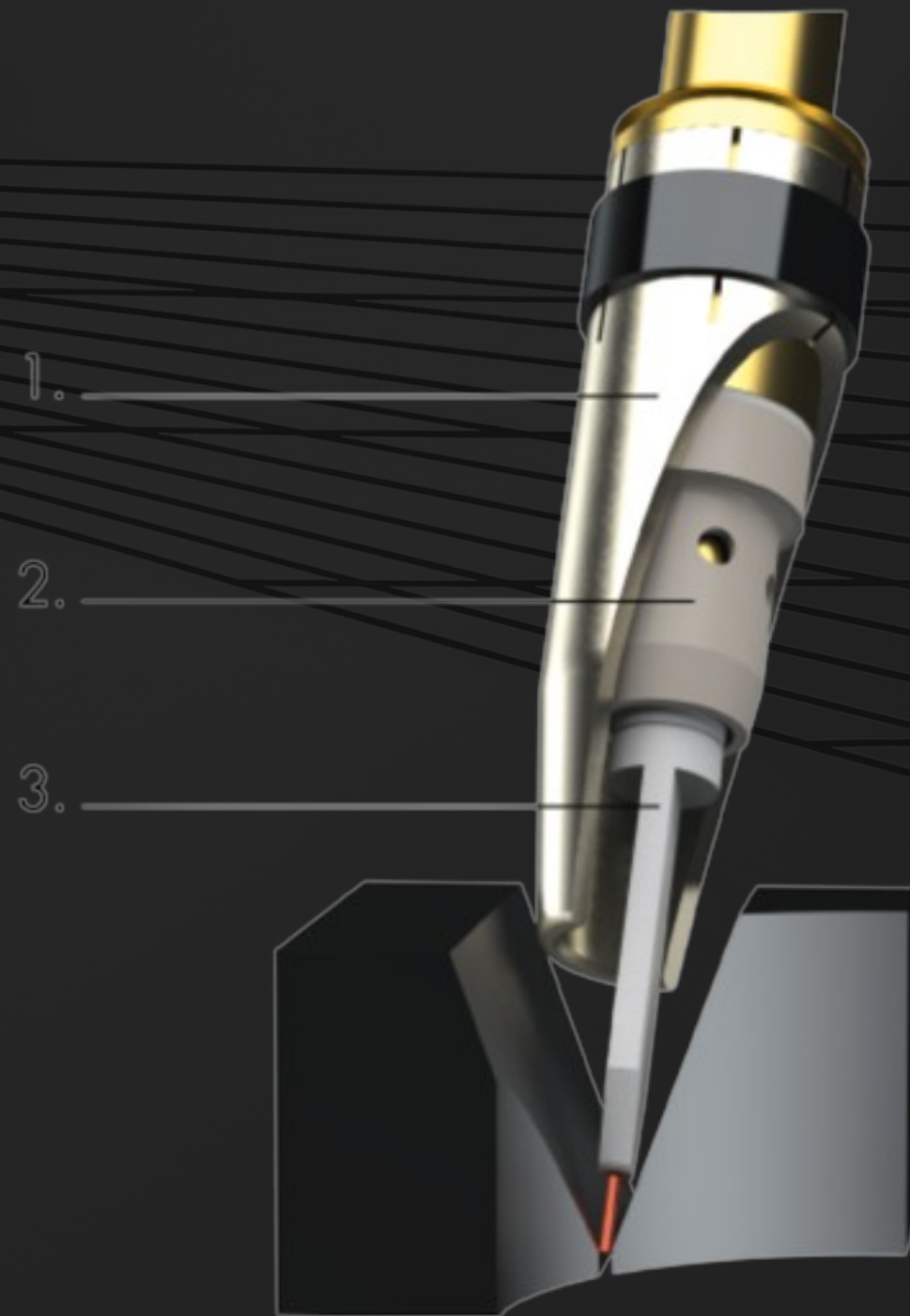



DIFUSOR

DIFUSOR PARA PISTOLA DE MICRO
ALAMBRE BINZEL



SEGURIDAD



SOLDADURA

Soldadura electrodo revestido 7018
Pones rollo de microalambre
Pones varillas de aporte



Sitio web

<https://www.abrasivoslapaz.com/>

E-mail

abrasivoslp@hotmail.com

Número de contacto

TEL: 33 3169 5274

CEL: 33 1369 8604



Facebook



Instagram

CONTACTANOS